

Dane techniczne

BUDOWA

Jednoczęściowa konstrukcja z wymienną wykładziną, przyłącze międzykołnierzowe zgodne z normą: **EN 1092-1 Typ 11 Form B (PN10/PN16)**; pozostałe na zapytanie.

DŁUGOŚĆ ZABUDOWY

Zgodnie z normą EN 558-1 R 20.

STEROWANIE

Dźwignia ręczna o kącie obrotu 90° z możliwością ustawienia tarczy w 10 pozycjach.

PRZYŁĄCZE

Międzykołnierzowe od DN 40 do DN 300. Większe średnice na zapytanie.

ZAKRES CIŚNIEŃ

Typ WA / WM* (między 2 kołnierzami)

DN 50 - DN 300: max. 16 bar

DN 350 - większe: max. 10 bar

Typ WM* (jako kończąca rurociąg)

max. 10 bar

ZAKRES TEMPERATUR

NBR: -10°C bis max. + 80°C

EPDM: -20°C bis max. +120°C

FKM: -10°C bis max. +180°C

pozostałe na zapytanie

WYKONANIE MATERIAŁOWE

Korpus: GG-25
Stal kwasoodporna 1.4408
GGG-40
(tylko WA DN200-DN400)

Tarcza: GG-40
Stal kwasoodporna 1.4408

Uszcz. wałka: NBR / Delrin

Wałek: Stal kwasoodporna 1.4401

Wykładzina: EPDM
NBR
FKM

Dźwignia: Żeliwo sferoidalne,
lakierowane

WYPOSAŻENIE DODATKOWE

Napęd pneumatyczny lub elektryczny elektryczny wskaźnik położenia. Dźwignia ręczna z ustawieniem bezstopniowym.

Powyższe informacje są zalecane i nie wiążące

* Kołnierze PN16 - DN65 zostaną dostarczone w wersji z 4-otworami!

Specification

DESIGN

Body consists of 1 part, with exchangeable seat to be mounted between two flanges acc. to **EN 1092-1 Typ 11 Form B (PN10/PN16)**; others on request.

FACE TO FACE LENGTH

Acc. to EN 558-1 R20.

OPERATION

Rotation of the handle through 90°, with 10 snap-in positions and optical position indicator.

CONNECTION

Flange DN 40 up to DN 300

Bigger sizes on request.

PRESSURE RANGE

Type WA / WM* (between 2 flanges)

DN 50 - DN 300: max. 16 bar

DN 350 - bigger: max. 10 bar

Type WM* (dead end service)

max. 10 bar

TEMPERATURE RANGE

NBR: -10°C up to max. + 80°C

EPDM: -20°C up to max. +120°C

FKM: -10°C up to max. +180°C

others on request

MATERIALS

Body: GG-25
Stainless steel 1.4408
GGG-40
(only WA DN200-DN400)

Disc: GG-40
Stainless steel 1.4408

Stem seal: NBR / Delrin

Shaft: Stainless steel 1.4401

Seat: EPDM
NBR
FKM

Handle: Spheroidal cast iron,
varnished

OPTIONS

Pneumatic or electric actuator, electric position indicator, handle lockable in all positions.

The above information is intended for guidance only and the company reserves the right to change any data herein without prior notice!

* Flanges PN16 - DN65 will be delivered in 4-hole execution!

Typ:
WA / WM

Przepustnica
PN 10/16

GG-25

GGG-40

Stal kwasoodporna



Type:
WA / WM

Butterfly valve
PN 10/16

GG-25

GGG-40

Stainless steel

Informacje dotyczące zamówienia: np. **WA534010**

= przepustnica, GG-25, Stal kwasoodporna 1.4408, EPDM, DN 100

1. + 2. Pozycja Produkt	3. Pozycja Materiał korpusu	4. Pozycja Materiał tarczy	5. Pozycja Materiał wykładziny	6. Pozycja Wypożyczenie dodatk.	7. + 8. Pozycja Przyłącze
WA = Przepustnica międzyk. WM = Przepustnica typu LUG	3 = Stal kwasoodp. 1.4408 5 = GG-25 / GGG-40 (tylko WA DN200- DN300)	3 = Stal kwasoodp. 1.4408 5 = GGG-40	2 = NBR 3 = FKM 4 = EPDM	0 = bez	07 = DN 50 08 = DN 65 09 = DN 80 10 = DN 100 11 = DN 125 12 = DN 150 13 = DN 200 14 = DN 250 15 = DN 300 Większe średnice na zapytanie.

Ordering example: e.g. **WA534010**

= Butterfly valve, GG-25, Stainless steel 1.4408, EPDM, DN 100

1. + 2. Digit Product	3. Digit Body material	4. Digit Disc material	5. Digit Seat material	6. Digit Options	7. + 8. Digit Connection size
WA = Butterfly valve Wafer type WM = Butterfly valve LUG-type	3 = stainless steel 1.4408 5 = GG-25 / GGG-40 (only WA DN200- DN300)	3 = Stainless steel 1.4408 5 = GGG-40	2 = NBR 3 = FKM 4 = EPDM	0 = no options	07 = DN 50 08 = DN 65 09 = DN 80 10 = DN 100 11 = DN 125 12 = DN 150 13 = DN 200 14 = DN 250 15 = DN 300 Bigger sizes on request

EU-Deklaracja producenta / EU-Declaration by the manufacturerZgodnie dyrektywą maszynową 98/37/EG (poprzednia 89/392/EWG, Aneks II B),
zapewniamy, że przepustnice zostały skonstruowane i wyprodukowane według norm:

EN 292	Bezpieczeństwo maszyn
EN 983	Bezpieczeństwo układów hydraulicznych, pneumat. i ich elementów
EN 60204-1	Elektryczne wyposażenie maszyn

as defined by Machinery Directive 98/37/EC (former 89/392/EWG, Annex II B),
we herewith declare that the butterfly valves have been developed and designed by applying
the following harmonised standards:

EN 292	Safety of machinery
EN 983	Safety requirements for fluid power systems and components - Pneumatics
EN 60204-1	Electrical equipment of machinery

WskazówkaPowyższe przepustnice zostały wyprodukowane z myślą o współpracy z resztą maszyn.
Nie wolno uruchamiać instalacji dopóki cała instalacja nie uzyska zgodności z dyrektywą EU.**Advice**These butterfly valves are intended to be incorporated into machinery compounds. Putting into
operation of the machinery is not allowed until such time as the entire machinery is proving to
comply completely with the EU Directive.

Budowa / Construction

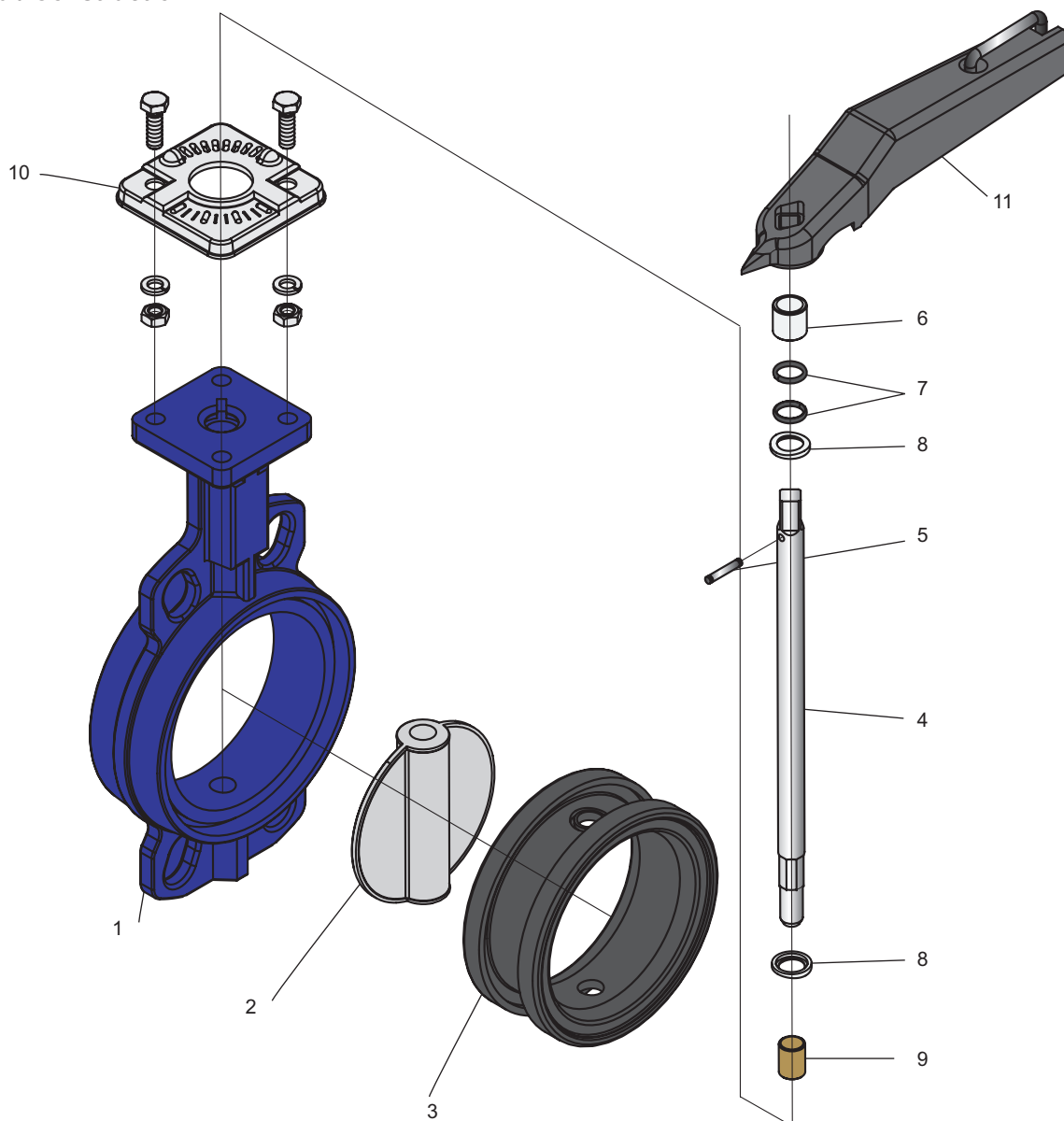

Pos.	Opis	/ Description	Material	/ Material
1	Korpus	Body	GG-25	GG-25
			Stal kwasoodporna CF8M	stainless steel CF8M
2	Tarcza	Disc	GGG-40	GGG-40
			Stal kwasoodporna CF8M	stainless steel CF8M
3	Wykładzina	Seat	NBR	NBR
			EPDM	EPDM
			FKM	FKM
4	Walek	Stem	Stal kwasoodporna	stainless steel
5	Kolek	Pin	Stal kwasoodporna	stainless steel
6	Łożysko	Bush	POM	POM
7	O- Ring	O- ring	NBR	NBR
8	Pierścień wzmacniający	Back up ring	plastik	plastic
9	Łożysko	Bush	brąz	bronze
10	Podstawa dźwigni	Snap- in- disc	stal	steel
11	Dźwignia	Handle	żeliwo	cast iron

Wymiary Art. WA
Dimensions Art. WA

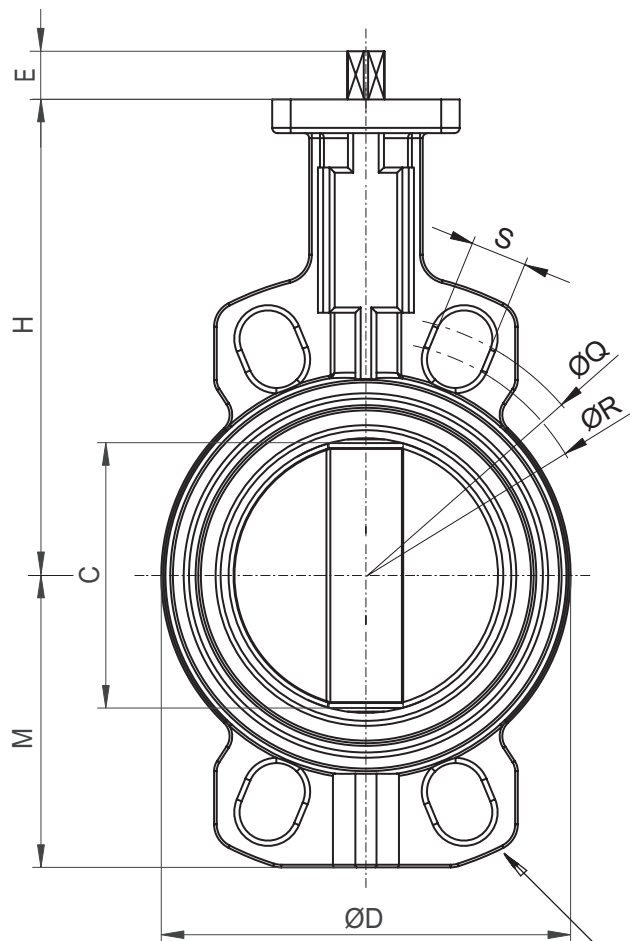

od DN100 *

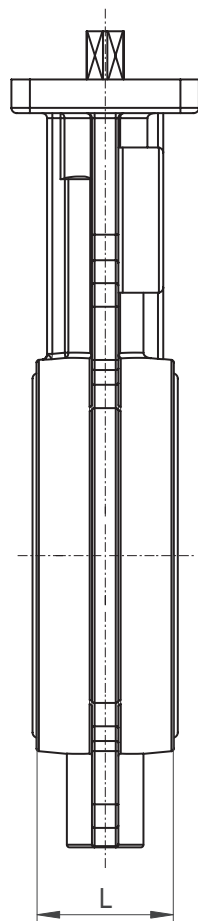

* DN40 - DN65

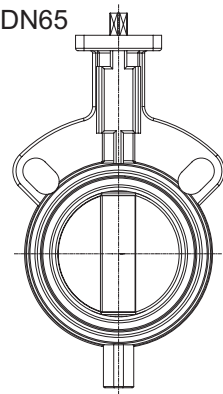

* DN80

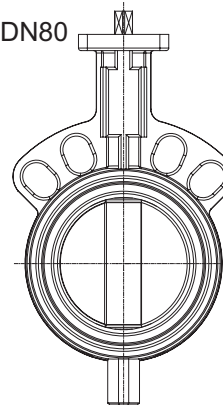

* DN200 - DN300

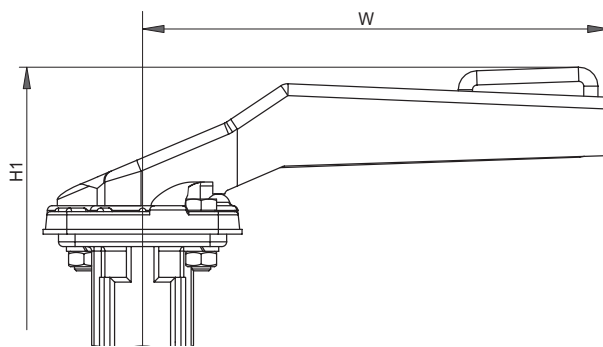
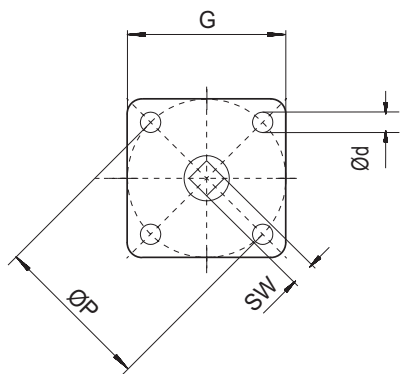
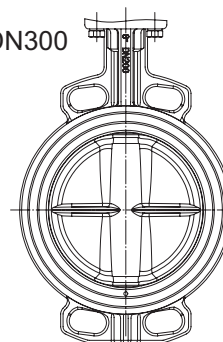

DN	C	L	H	M	H1	E	ØD	□G	ØP	ØQ	ØR	S	Ød	SW	W	kg*
50	50	43	143	65	204	19	96	70	F07	124	114	23	10	11	200	3,0
65	65	46	155	71	216	19	110	70	F07	127	145	23	10	11	200	3,8
80	80	46	162	77	223	19	124	70	F07	159	150	23	10	11	200	4,0
100	91	52	181	107	242	19	148	70	F07	190,6	175	23	10	11	200	5,2
125	115	56	197	122	258	19	180	70	F07	216	210	27	10	14	250	7,3
150	140	56	210	140	271	19	208	70	F07	242	235	24	10	14	250	8,2
200	186	60	240	165	308	24	259	100	F10	298,5	290	27	12	17	355	13,5
250	239	68	286	201	354	24	320	100	F10	362	350	27	12	19	355	21,2
300	288	78	309	234	377	24	370	100	F10	431,8	400	29	12	22	355	32,5

Wymiary Art. WM
Dimensions Art. WM

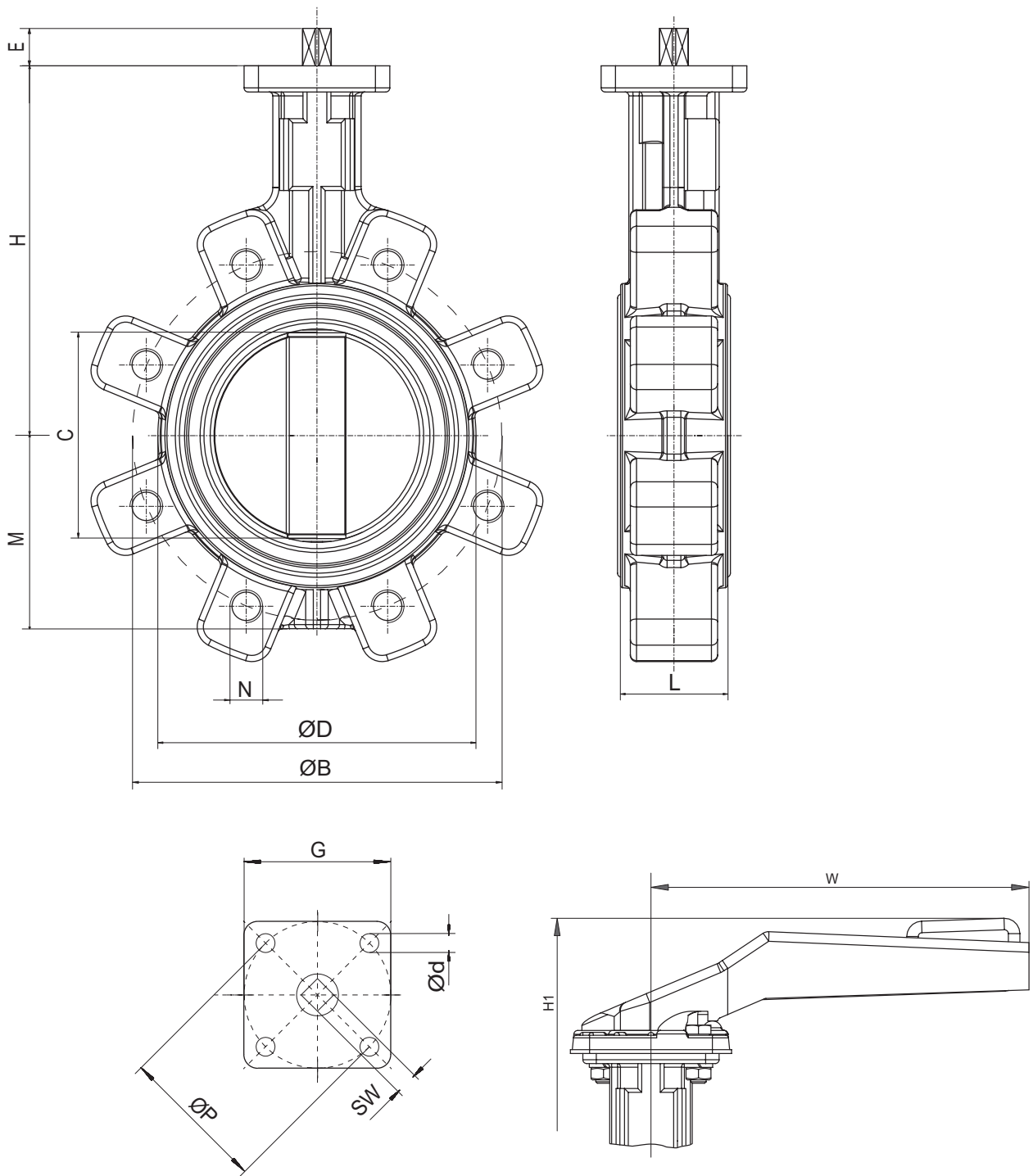

DN	C	L	H	M	H1	E	□G	ØP	Ød	ØD	SW	PN 16			kg	
												N	n	ØB		W
50	57	43	143	65	204	19	70	F07	10	96	11	M16	4	125	200	3,4
65*	70	46	155	71	216	19	70	F07	10	110	11	M16	4	145	200	4,0
80	82	46	162	77	223	19	70	F07	10	124	11	M16	8	160	200	4,5
100	102	52	181	89	242	19	70	F07	10	148	11	M16	8	180	200	7,6
125	126	56	197	112	258	19	70	F07	10	180	14	M16	8	210	250	9,5
150	148	56	210	123	271	19	70	F07	10	208	14	M20	8	240	250	10,4
200	193	60	240	150	308	24	100	F10	12	259	17	M20	12	295	355	17,5
250	244	68	286	179	354	24	100	F10	12	320	19	M24	12	355	355	26,5
300	294	78	309	216	377	24	100	F10	12	370	22	M24	12	410	355	43,5

* Kołnierze PN16 - DN65 zostaną dostarczone w wersji 4-otworowej!
 Flanges PN16 - DN65 will be delivered in 4-hole execution!